

MÔ TẢ SẢN PHẨM

Quạt thông gió gắn trần CGT/GET là dòng quạt nối ống lắp âm trần, sử dụng cho các hệ thống thông gió cục bộ trong tòa nhà. Thiết bị giúp tăng cường trao đổi không khí, loại bỏ mùi, hơi ẩm và khí tù đọng, góp phần duy trì môi trường không khí thông thoáng và ổn định.

Với thiết kế nhỏ gọn, vận hành êm ái và dễ lắp đặt, quạt phù hợp cho khu vệ sinh, phòng kỹ thuật, văn phòng, hành lang và các không gian phụ trợ trong hệ thống HVAC dân dụng và thương mại.

THÔNG SỐ KỸ THUẬT

Model	Công suất (w)	Tốc độ (rpm)	Lưu lượng trung bình (m ³ /h)	Áp suất trung bình (Pa)	Độ ồn (dB(A))
CGT-12	31	1350	150	50	45
GET20-22-1	35	1350	280	60	47
GET20-A1	35	1350	520	60	47
GET25-A1	42	1350	860	65	50

(Độ ồn sai số: +/- 5dB(A) tùy theo môi trường đo kiểm)

KÍCH THƯỚC (mm)

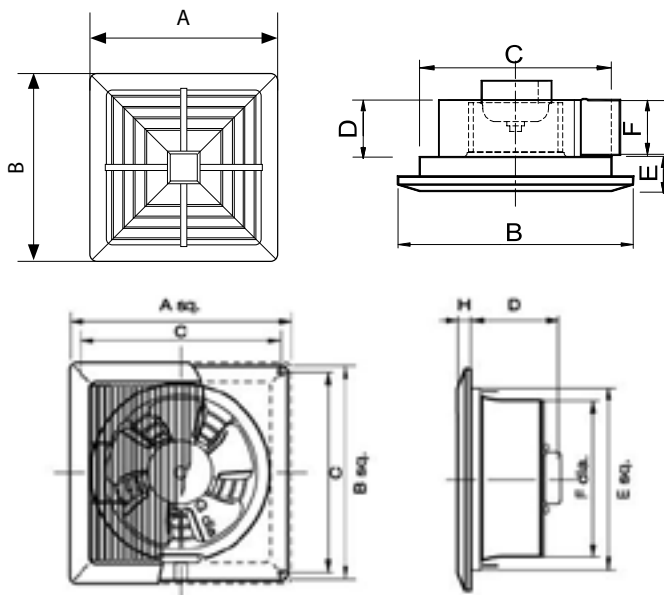

Model	A	B	C	D	E	F
CGT-12	235	235	190	80	50	100
GET20-22-1	310	285	273	140	250	220
GET20-A1	310	310	240	80	50	100
GET25-A1	360	350	340	140	305	275



QUẠT THÔNG GIÓ GẮN TRẦN

CGT/GET

HÚT MÙI VÀ THÔNG GIÓ CHO
KHU VỆ SINH, HÀNH LANG

